

Drehschieber- Vakuumpumpe ölgeschmiert



TOPAS D026 V

0,75 kW (50 Hz)

0,90 kW (60 Hz)

Motor: Schutzart IP 55; Isolationsklasse F

	Artikel Nr.	kW	V	Hz	min ⁻¹	m ³ /h	mbar ,abs*	mbar ,abs**	dB(A)	Öl [l]	kg
Einphasen- wechselstrom	5096010651	0,75	220-240 ~	50	1370-1390	25	0,5	1	57	1	26
		0,90	220-240 ~	60	1600-1650	29	0,5	1	59	1	
Drehstrom	5096010650	0,75	175-260 Δ	50	1350-1430	25	0,5	1	57	1	25
			300 450 Y	50							
		0,90	200-300 Δ	60	1600-1720	29	0,5	1	59	1	
			346-520 Y	60							

* ohne Gasballast

** mit Gasballast

Abmessungen

alle Abmessungen in mm

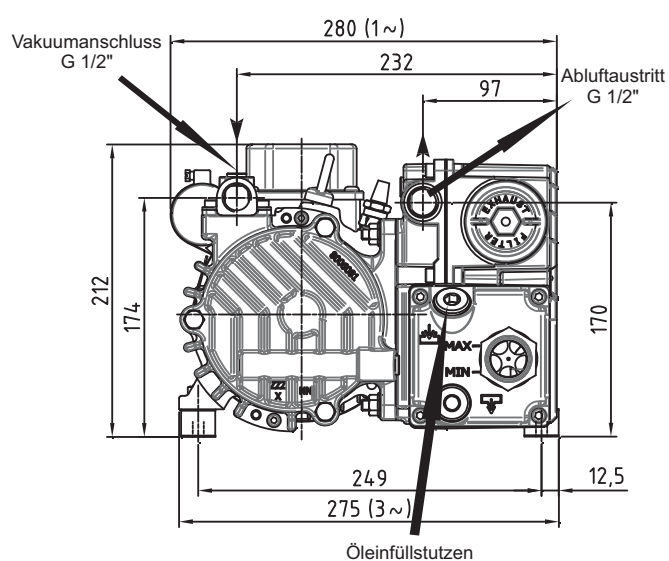
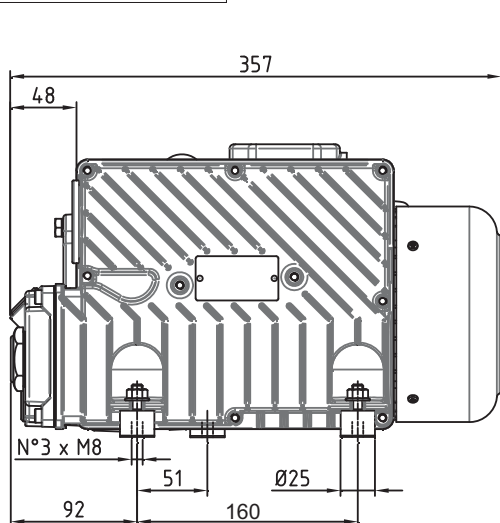

Technische Änderungen vorbehalten!

briwatec GmbH
Schönauer Strasse 62
D-79669 Zell im Wiesental

Tel. +49 (0) 7625 918 868 0
Fax +49 (0) 7625 918 868 33
Email: info@briwatec.de
http://www.briwatec.de

TOPAS D026 V

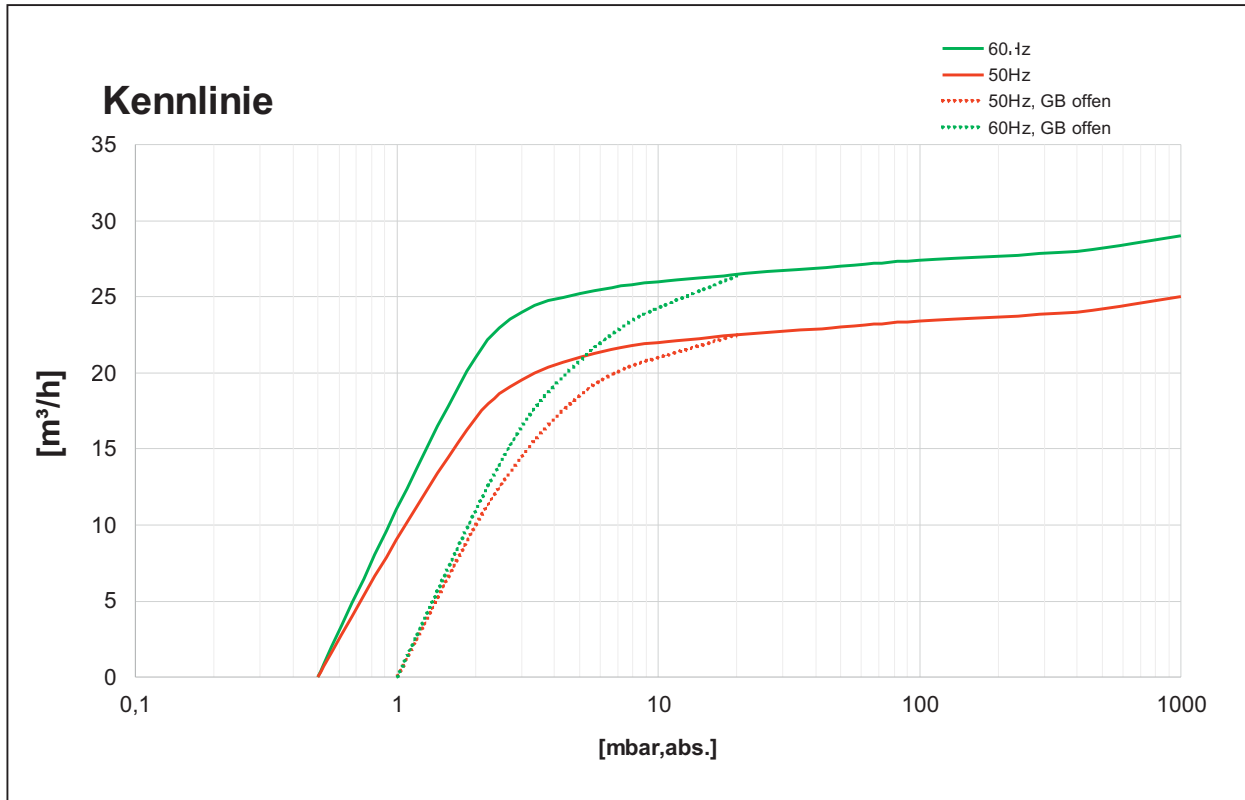

Technische Änderungen vorbehalten!